

Comfort[®]

КЕРІВНИЦТВО З ЕКСПЛУАТАЦІЇ ТА ОБСЛУГОВУВАННЯ

**ВИРІБ МЕДИЧНИЙ – Спеціальна інвалідна коляска
COMFORT MINI
COMFORT MAXI**

Моделі [1], [2], [3], [4], [5], [6], [6+], [7], [8]

**ВИРІБ МЕДИЧНИЙ – Спеціальна інвалідна коляска
COMFORT MINI типу TRIP
COMFORT MAXI типу TRIP**

Моделі [3], [4], [5], [6], [6+], [7]

ВИРОБНИК:



Wytwórnia Sprzętu Rehabilitacyjnego

Comfort sp. z o.o.

60-116 Познань, вул. Глазова 43



Видання XXV українське

В інструкції до пристроїв, що виробляються компанією WSR Comfort sp. z o.o., містяться інформаційні блоки, позначені символом **УВАГА**, метою яких є привернення особливої уваги до представленого змісту. Означення вищезгаданого символу є наступним:



УВАГА!

ЦЕЙ СИМВОЛ ВИКОРИСТОВУЄТЬСЯ ДЛЯ ПРИВЕРНЕННЯ ОСОБЛИВОЇ УВАГИ ЧИТАЧА ДО ЗМІСТУ, ПОЗНАЧЕНОГО ЦИМ ЗНАКОМ. НЕДОТРИМАННЯ ВКАЗІВОК, ЗАЗНАЧЕНИХ ПІД ЦИМ ПОЗНАЧЕННЯМ, МОЖЕ ЗАГРОЖУВАТИ ЗДОРОВ'Ю ТА БЕЗПЕЦІ КОРИСТУВАЧА АБО ПРИЗВЕСТИ ДО ПОШКОДЖЕННЯ ПРИСТРОЮ.

Застерігається можливість внесення змін, не врахованих в описах та ілюстраціях, наведених у Цій інструкції з експлуатації.

Копіювання цієї інструкції та її змісту і/або фрагментів з метою, відмінною від тієї, для якої вона була розроблена, заборонено.



УВАГА!

ВИРОБНИК НЕСЕ ВІДПОВІДАЛЬНІСТЬ ВИКЛЮЧНО ЗА ОБЛАДНАННЯ, ПРИДБАНЕ У ПРЯМОГО ПРЕДСТАВНИКА КОМПАНІЇ WSR COMFORT SP. Z O.O. АБО У СПЕЦІАЛІЗОВАНОМУ МЕДИЧНОМУ МАГАЗИНІ, ЩО ПРЕДСТАВЛЯЄ WSR COMFORT SP. Z O.O.

ЗМІСТ

1. Призначення, середовище використання та зберігання	4
2. Загальний опис колясок	5
3. Заводський номер коляски	6
4. Загальна конструкція коляски	7
5. Детальна інструкція з експлуатації	8
5.1. Розкладання коляски	8
5.2. Складання коляски	8
5.3. Регулювання кута нахилу спинки	9
5.4. Регулювання кута нахилу підніжки	9
5.5. Регулювання довжини підніжки	10
5.6. Складання підставки підніжки	10
5.7. Встановлення абдукційного клину	11
5.8. Встановлення та зняття бар'єрки	11
5.9. Робота гальма	12
5.10. Регулювання ручки (опція)	12
5.11. Система подвійної оббивки	13
5.12. Зняття та встановлення коліс	14
5.13. Накачування шин	14
5.14. Регулювання та обслуговування	15
6. Інструкція з використання	16
6.1. Правила безпеки	16
6.2. Оцінка правильної роботи основних механізмів і вузлів коляски та методи оцінки зносу частин, що потребують заміни	17
6.3. Правила правильної експлуатації	18
7. Транспортування пацієнта в транспортних засобах (стосується лише версії TRIP)	21
7.1. Зауваження щодо транспортного засобу	22
7.2. Підготовка коляски Comfort версії TRIP та користувача до розміщення в транспортному засобі	22
7.3. Закріплення коляски COMFORT версії TRIP у транспортному засобі	23
7.4. Маркування	27
8. Залишковий ризик	28
9. Сервіс	28
10. Авторизований сервісний центр у Польщі	29
11. Термін служби виробу	29
12. Зберігання, транспортування та розпакування	29
13. Утилізація зношеної коляски	30
14. Дії у разі медичного інциденту	30

Виробник спеціалізованих реабілітаційних прогулянкових та відпочинкових колясок COMFORT забезпечує високу якість виробу та правильне функціонування всіх компонентів коляски за умови дотримання правил правильної експлуатації та використання.

1. Призначення, середовище використання та зберігання

Спеціалізовані інвалідні коляски COMFORT призначені для дітей та дорослих, які страждають на дитячий церебральний параліч (ДЦП), спінальну м'язову атрофію (СМА), м'язові дистрофії, стан після інсульту, черепно-мозкових травм або інші захворювання, що викликають паралічі та парези кінцівок.

Коляски COMFORT ідеально підходять як відпочинкові та прогулянкові коляски для переміщення містом, на природі або в приміщеннях. Конструкція сидіння з елементами стабілізації забезпечує правильну стабілізовану позицію пацієнтів, які мають труднощі з контролем положення голови, тулуба та рухів кінцівок, при цьому зберігаючи високий рівень комфорту. Вона також сприяє розвитку пропріоцепції (глибокого відчуття тіла). Правильний профіль дозволяє зручно доступатися до пацієнта під час зміни його положення, що важливо для пацієнтів з когнітивними обмеженнями. Коляска рухається за допомогою супроводжуючого опікуна.

Широке стандартне, додаткове та індивідуальне обладнання дозволяє адаптувати коляску до потреб конкретного пацієнта. Компактний розмір і вага полегшують транспортування.

Зберігання коляски потребує відповідних умов, а саме: закритих приміщень, захищених від атмосферних впливів, з низькою вологістю (не рекомендується зберігати в пральнях, вологих підвалах тощо) і при температурі, що не перевищує екстремальні температури (наприклад, котельні тощо).

Моделі за максимальною вагою та зростом користувача

КОЛЯСКИ COMFORT MINI:

Модель [1] для дітей вагою до 30 кг і зростом до 110 см

Модель [2] для дітей вагою до 35 кг і зростом до 120 см

Модель [3] для дітей вагою до 35 кг і зростом до 140 см

Модель [4] для дітей вагою до 50 кг і зростом до 145 см

Модель [5] для дітей вагою до 50 кг і зростом до 155 см

Модель [6] для дітей вагою до 75 кг і зростом від 150 см до 165 см

Модель [6+] для дітей вагою до 75 кг і зростом від 160 см до 180 см

Модель [7] для дітей вагою до 90 кг і зростом від 160 см до 180 см

Модель [8] для дітей вагою до 130 кг і зростом від 160 см до 180 см, ширина коляски 78 см

КОЛЯСКИ COMFORT MAXI:

Модель [1] для дорослих пацієнтів вагою до 30 кг і зростом до 110 см

Модель [2] для дорослих пацієнтів вагою до 35 кг і зростом до 120 см

Модель [3] для дорослих пацієнтів вагою до 35 кг і зростом до 140 см

Модель [4] для дорослих пацієнтів вагою до 50 кг і зростом до 145 см

Модель [5] для дорослих пацієнтів вагою до 50 кг і зростом до 155 см

Модель [6] для дорослих пацієнтів вагою до 75 кг і зростом від 150 см до 165 см

Модель [6+] для дорослих пацієнтів вагою до 75 кг і зростом від 160 см до 180 см

Модель [7] для дорослих пацієнтів вагою до 90 кг і зростом від 160 см до 180 см

Модель [8] для дорослих пацієнтів вагою до 130 кг і зростом від 160 см до 180 см, ширина коляски 78 см

КОЛЯСКИ COMFORT MINI ТИПУ TRIP:

Модель [3] для дітей вагою до 35 кг і зростом до 140 см

Модель [4] для дітей вагою до 50 кг і зростом до 145 см

Модель [5] для дітей вагою до 50 кг і зростом до 155 см

Модель [6] для дітей вагою до 75 кг і зростом від 150 см до 165 см

Модель [6+] для дітей вагою до 75 кг і зростом від 160 см до 180 см

Модель [7] для дітей вагою до 90 кг і зростом від 160 см до 180 см

КОЛЯСКИ COMFORT MAXI ТИПУ TRIP:

Модель [3] для дорослих пацієнтів вагою до 35 кг і зростом до 140 см

Модель [4] для дорослих пацієнтів вагою до 50 кг і зростом до 145 см

Модель [5] для дорослих пацієнтів вагою до 50 кг і зростом до 155 см

Модель [6] для дорослих пацієнтів вагою до 75 кг і зростом від 150 см до 165 см

Модель [6+] для дорослих пацієнтів вагою до 75 кг і зростом від 160 см до 180 см

Модель [7] для дорослих пацієнтів вагою до 90 кг і зростом від 160 см до 180 см

2. Загальний опис колясок

Коляски COMFORT виготовляються з міжстегновим клином, ременями безпеки, регульованою підніжкою та підголівником, бар'єркою та сумкою під коляскою.

Вони мають плавне регулювання нахилу спинки, що забезпечує стабільне положення для пацієнтів з повним парезом чотирьох кінцівок, а напівеластичні сидіння забезпечують комфортне транспортування під час прогулянок та тривалого використання.

У всіх типах колясок задня вісь оснащена амортизацією, а передня частина кріпиться нерухомо.

Коляски з поворотними передніми колесами призначені для використання тільки на твердій поверхні. Використання їх на нерівній місцевості, піску, пухкому снігу тощо може становити небезпеку для користувачів.

Коляски з фіксованими передніми колесами також призначені для використання на різних поверхнях, включаючи нерівний рельєф.

Додаткове обладнання коляски (доступне на замовлення)

- Стегнові ремені
- Ремені на стопи
- Ремені на щиколотоки
- Ремені на литки
- Підпори для попереку
- Подушка на сидіння
- Бокові подушки
- Центральна поперекова подушка
- Захист для підніжки
- Захист для ручки
- Сумка на ручку
- Столик
- Козирок із фартухом
- Спальний мішок
- Плащ-накидка
- Парасолька
- Підвищені підлокітники
- Верхня оббивка
- Поворотні передні колеса
- Спинка з нахилом до лежачого або напівлежачого положення
- Спинка, пристосована до горба
- Регульована ручка



УВАГА!

НЕЗАЛЕЖНО ВІД ТИПУ ВИКОРИСТАНИХ ПЕРЕДНІХ КОЛІС, ПІД ЧАС ПРОГУЛЯНОК НЕОБХІДНО ЗАВЖДИ ДОТРИМУВАТИСЯ ПРАВИЛ БЕЗПЕКИ (РОЗДІЛ 6.1) ТА ПРАВИЛЬНОЇ ЕКСПЛУАТАЦІЇ (РОЗДІЛ 6.3)

3. Заводський номер коляски

Заводський номер коляски вибитий на правому напрямному елементі регулювання нахилу спинки біля затискача регулювання нахилу задньої спинки (5) (Рис.1).

напр. SN XX/YYYY/Z/UU

де:

SN – позначає заводський номер

XX – позначає рік виробництва

YYYY – позначає номер рами (каркаса)

Z – позначає модель коляски

(літера **L** означає версію з нахилом спинки до лежачого положення)

(**SK** – означає поворотні передні колеса)

UU – позначає номер серії виробництва

4. Загальна конструкція коляски



Рис. 1 Схема коляски

1. Ручка
2. Ніжка коляски
3. Бар'єрка
4. Спинка
5. Ручка регулювання нахилу спинки
6. Підлокітники
7. Підніжка
8. Захисне кільце
9. Захисна пряжка
10. Ножне гальмо (стояночне)
11. Ручка для перенесення
12. Ковпачок або механізм фіксації
13. Передній гальмівний блок
14. Задній гальмівний блок
15. Підпора для підніжки
16. Ручне гальмо (опція, доступна в моделях від [3] до [8])

5. Детальна інструкція з експлуатації

5.1. Розкладання коляски

- станьте перед коляскою біля підніжки
- розріжте пластикову стрічку, яка утримувала коляску під час транспортування
- з обох боків зніміть чохол з бар'єрки, одночасно натисніть на блокувальні штирі, наближаючи бар'єрку до себе, щоб зняти її
- якщо у вас є регульована ручка (додаткова опція), натисніть вказівними пальцями на фіксатори ручки та підніміть її вгору до упору (1) (Рис. 10)
- стоячи праворуч коляски біля правої ручки, опустіть вниз затискач, який захищає коляску від складання (9) (Рис. 1), а потім підніміть вгору вздовж ручки з обох боків два захисні кільця (8) (Рис. 1) і опустіть їх так, щоб вони охопили ручку та "ніжку" коляски
- стоячи біля ручки, візьміться за верхню частину спинки (4) (Рис. 1) і відхиліть її до бажаного положення
- схопіть чорну ручку регулювання нахилу спинки (5) (Рис.1) і підніміть її сильно вгору, затискаючи до упору (Рис. 2), щоб зафіксувати спинку (4) (Рис. 1)



Рис. 2 Ручка регулювання спинки

- відключіть ножне гальмо коляски (10) (Рис. 1), піднявши горизонтальний стрижень ззаду коляски ногою

5.2. Складання коляски

- станьте перед коляскою з боку підніжки
- зніміть бар'єрку (зніміть чохол, натисніть на блокувальні штирі та потягніть бар'єрку до себе)
- звільніть важіль регулювання нахилу спинки (5) (Рис. 1), опускаючи його вниз
- покладіть спинку на сидіння коляски
- за бажанням встановіть бар'єрку під задньою спинкою (натиснувши два блокувальні штирі, вставте її в кінцівки підлокітників)
- підніміть вгору вздовж ручки захисні кільця (8) (Рис. 1), щоб можна було скласти коляску, підніміть догори затискач, який блокує коляску від складання (9) (Рис. 1)
- відключіть підпору підніжки, відкрутивши пластикову ручку на кілька обертів, розташовану біля переднього правого колеса
- покладіть раму ручки (1) (Рис. 1) у напрямку підніжки

5.3. Регулювання кута нахилу спинки

Щоб відрегулювати кут нахилу спинки:

- лівою рукою тримайте спинку коляски
- правою рукою відпустіть важіль затискача (5) (Рис. 1), розташований з правого боку коляски, опустивши його вниз
- відрегулюйте кут нахилу спинки та утримуйте в заданому положенні (Рис. 2)
- зафіксуйте механізм регулювання спинки (5) (Рис. 1), потягнувши важіль затискача догори
- якщо після закриття важеля спинка недостатньо зафіксована, виконайте процедуру з розділу 5.14



Рис. 3 Регулювання спинки

5.4. Регулювання кута нахилу підніжки

Щоб відрегулювати кут нахилу підніжки (Рис. 4) у моделях [3-7], необхідно:

- відкрутити пластикову ручку на кілька обертів, розташовану біля переднього колеса, щоб розблокувати підпору підніжки
- встановити потрібний кут нахилу підніжки (Рис. 4) та зафіксувати підпору, закрутивши пластикову ручку до упору

Щоб відрегулювати кут нахилу підніжки в моделях [1-2], необхідно:

- звільнити блокаду, розташовану під сидінням, щоб розблокувати підпору підніжки
- встановити бажаний кут нахилу підніжки, а потім зафіксувати блокаду



Рис. 4 Регулювання кута нахилу підніжки

5.5. Регулювання довжини підніжки

Конструкція підніжки для моделі [1] дозволяє регулювання з кроком 12 мм у діапазоні від 250 до 274 мм. Для інших моделей регулювання здійснюється з кроком 20 мм (модель [3] – у діапазоні від 275 до 335 мм, моделі [4-5] – у діапазоні від 315 до 425 мм, моделі [6, 6+, 7, 8] – у діапазоні від 360 до 465 мм).



Рис. 5 Регулювання довжини підніжки

Щоб змінити висоту підніжки, необхідно:

- одночасно натиснути пальцями на два блокувальні штирі, розташовані з зовнішнього боку підніжки коляски (7) (Рис. 1)
- відрегулювати висоту підніжки відповідно до потреб (Рис. 5), переконавшись, що блокувальні штирі правильно її фіксують (обидва блокувальні штирі повинні виступати з отворів)

5.6. Складання підставки підніжки

Підставку підніжки слід завжди складати, коли користувач сідає в коляску або виходить з неї. Для цього потягніть підставку підніжки вгору, що дозволить відхилити її на 90° та встановити в положення, паралельне до основи підніжки.

Щоб опустити підставку підніжки, відхиліть її рукою вниз, поки вона не зупиниться у вертикальному положенні відносно основи підніжки (Рис. 6). У колясках моделі [1] підставка підніжки не складається.



Рис. 6 Складання підставки підніжки

5.7. Встановлення абдукційного клину

Абдукційний клин кріпиться до сидіння коляски. Він захищає пацієнта від вислизання з коляски та запобігає спастичним рефлексам схрещування ніг.



Рис. 7 Встановлення абдукційного клину

Спосіб кріплення абдукційного клину:

- відкрутіть гайку-баранчик на абдукційному клині та зніміть рифлену шайбу з металевого штифта
- вставте штифт у отвір на верхній частині сидіння (Рис.7), щоб він пройшов крізь отвір
- знизу сидіння надягніть шайбу на штифт і щільно затягніть гайку-баранчик до упору



УВАГА!

ВІДГИНУТА ЧАСТИНА ШАЙБИ ПОВИННА ОХОПЛЮВАТИ СТЕРЖЕНЬ ПІД СИДІННЯМ. НЕДОСТАТНЬО ЗАТЯГНУТА ГАЙКА-БАРАНЧИК МОЖЕ ПРИЗВЕСТИ ДО ПОШКОДЖЕННЯ СИДІННЯ АБО НЕ ВИКОНУВАТИ СВОЮ ФУНКЦІЮ (НЕНАДІЙНО ЗАКРІПЛЕНИЙ АБДУКЦІЙНИЙ КЛИН МОЖЕ ОБЕРТАТИСЯ І ПОШКОДИТИ СИДІННЯ).

5.8. Встановлення та зняття бар'єрки

Бар'єрка встановлюється у підлокітниках коляски (Рис. 8), натискаючи на два блокувальні штирі, розташовані в бар'єрці, а потім вставляючи бар'єрку в підлокітники коляски до моменту появи обох блокувальних штирів у отворах.



Рис. 8 Встановлення бар'єрки

5.9. Робота гальма

Щоб зафіксувати коляску, натисніть ногою на гальмівний стрижень. Щоб відпустити гальмо, підніміть стрижень вгору ногою (Рис. 9).

Опціонально коляски можуть бути оснащені ручним гальмом, яке не використовується для фіксації коляски на стоянці, а призначене для уповільнення при спуску з пагорбів.



Рис. 9 Робота гальма

5.10. Регулювання ручки (опція)

У колясках з опцією регульованої ручки можна встановити ручку для штовхання в оптимальне положення для опікуна. Щоб змінити висоту і кут нахилу ручки, одночасно натисніть два кнопки, розташовані на шарнірах зліва і справа від ручки. Діапазон регулювання кута від 0° до 240°.



Рис. 10 Регульована ручка

5.11. Система подвійної оббивки

Коляска Comfort може бути обладнана системою подвійної оббивки: верхньою (2) (Рис.11) та нижньою (1) (Рис.11). Верхня оббивка знімна, що полегшує її чищення.

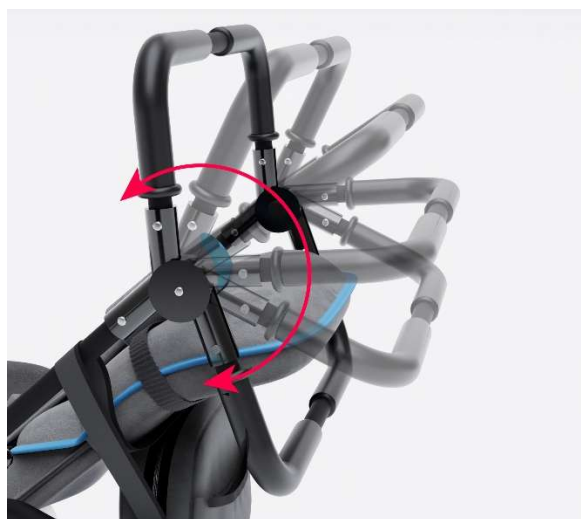

Рис.11 Подвійна оббивка:
1 - нижня, незнімна оббивка, 2 - верхня, знімна оббивка

Зняття оббивки

- після розкладання коляски відстебніть ремінь на липучках, розташований у нижній частині спинки
- відстебніть липучки, що кріплять оббивку під сидінням
- зніміть пряжки та захисні чохла з ременів безпеки спереду спинки, протягуючи ремені через отвори в оббивці
- зніміть оббивку

Встановлення оббивки

- надіньте оббивку на коляску, просуньте підлокітники через отвори в оббивці
- протягніть ремені безпеки через верхні отвори в оббивці
- застебніть липучки під сидінням
- застебніть липучку на задній частині спинки та просуньте ремені безпеки знизу

Консервація оббивки

Оббивка з тканини типу "мікрофібра":

Для чищення оббивки, виготовленої з тканин, схожих на замшу ("мікрофібра"), використовуйте м'яку щітку з натуральним ворсом або пілосос з делікатною насадкою. Забруднення можна видаляти теплою водою і м'яким милом. Змочіть забруднене місце милом, нанесеним на рушник або губку, і обережно видаляйте плями круговими рухами. Дайте вологим місцям висохнути природним шляхом (не використовуйте фен).

При необхідності повторіть процес. Після висихання розчешіть поверхню щіткою по структурі тканини. Сильні забруднення можна видаляти водними засобами або піною для чищення килимів і оббивки.

Оббивка з тканин з просоченням:

Для чищення оббивки з просочених тканин використовуйте намілену щітку або губку і теплу воду. Еластичний наповнювач оббивки виготовлено з поліуретанової піни, яка зберігає свої властивості при впливі вологи та інших атмосферних чинників.



УВАГА!

ЗАБОРОНЕНО ПРАТИ ОББИВКУ У ПРАЛЬНІЙ МАШИНИ АБО РУЧНО ЗАНУРЕННЯМ У ВОДУ. НЕ ВИКОРИСТОВУЙТЕ ОЧИСНІ ЗАСОБИ, ТАКІ ЯК СКИПИДАР, ГАС, РОЗЧИННИК, ХЛОРЕТИЛЕН. НЕПРАВИЛЬНЕ ВИКОРИСТАННЯ ОЧИСНИХ ЗАСОБІВ І НЕДОТРИМАННЯ ВКАЗАНИХ ІНСТРУКЦІЙ МОЖЕ ПРИЗВЕСТИ ДО ПОСТІЙНОГО ПОШКОДЖЕННЯ ТКАНИНИ, ЩО НЕ МОЖЕ СТАТИ ПІДСТАВОЮ ДЛЯ ПРЕТЕНЗІЙ.

5.12. Зняття та встановлення коліс

- перед зняттям колеса натисніть на затискач у ковпачку, що захищає колесо, або у разі наявності закручених ковпачків на осях, попередньо відкрутіть їх
- після встановлення коліс з механізмом фіксації перевірте правильність роботи механізму (стосується моделей [1-2])
- у разі використання накручених на осі ковпачків переконайтеся в правильному положенні ковпачка відносно осі та в належній силі затягування. Ковпачки закручуйте вручну до відчутного опору без використання інструментів
- для колясок з поворотними передніми колесами потрібні інструменти для демонтажу та встановлення коліс (шестигранний ключ "6")

5.13. Накачування шин

- Для накачування шин використовуйте насос, який поставляється з коляскою, або інший ручний чи ножний насос, відповідний для вентилів на колесах коляски. Ні в якому разі не перевищуйте тиск у 200 Кпа (0,2 МПа) – рекомендований тиск 180 Кпа (0,18 МПа).



УВАГА!

НЕОБЕРЕЖНЕ (НАДМІРНЕ) НАКАЧУВАННЯ ШИН МОЖЕ ПРИЗВЕСТИ ДО ЇХ РОЗРИВУ АБО НАВІТЬ ВИБУХУ.

- для перевірки тиску використовуйте манометр (наприклад, автомобільний), або, якщо манометра немає, перевіряйте тиск пальцями. При правильному тиску великий палець, натискаючи на бокову частину шини, повинен занурюватися на кілька міліметрів (Рис. 12)
- у навантаженій колясці шини повинні трохи прогинатися в місці контакту з поверхнею, щоб з боків шини було видно легке випуклення



Рис. 12 Перевірка шин

5.14. Регулювання та обслуговування

Для підтримання коляски в належному технічному стані слід раз на місяць або частіше, за потреби:

- відрегулювати механізм фіксації положення спинки. Для цього потрібно звільнити (опустивши вниз) важіль затискача ексцентрика, розташований з правого боку коляски (Рис. 13b), після чого затягнути гайку-баранчик, розташовану з протилежного боку коляски (Рис. 13a). Після затягування потрібно зафіксувати важіль, піднявши його вгору



Рис. 13a Затягування гайки-баранчика



Рис. 13b Звільнення та затискання важеля спинки

- перевірити правильне закріплення абдукційного клину, а за потреби затягнути гайку-баранчик, розташовану під сидінням
- перевірити тиск у шинах (Розділ 5.14)
- змастити шарніри стоянкового гальма та тертьові елементи механізму регулювання спинки (по одній краплі машинного або трансмісійного масла на кожен шарнір та тертьовий елемент)
- очистити сухою ганчіркою осі в колясках, оснащених колесами з кульковими підшипниками
- очистити пофарбовані елементи коляски чистою ганчіркою, а оцинковані та хромовані частини протерти злегка змащеною ганчіркою
- якщо коляска має ручне гальмо, відрегулювати натяг тросів для правильного функціонування. Регулювання полягає у відкручуванні на кілька обертів накатних гайок, розташованих біля ручки гальма та на шарнірі, що з'єднує троси. Після завершення регулювання накатні гайки слід зафіксувати контргайками М6.

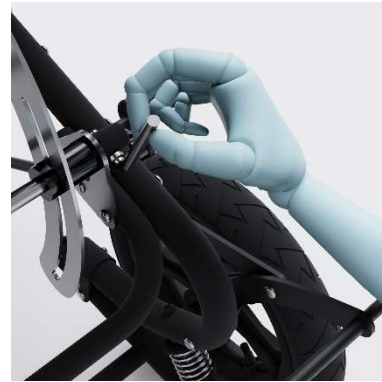

УВАГА!

У РАЗІ ТРУДНОЩІВ ІЗ РЕГУЛЮВАННЯМ ЦІ ДІЇ СЛІД ДОВІРИТИ АВТОРИЗОВАНОМУ СЕРВІСУ АБО СПЕЦІАЛІЗОВАНИМ МАЙСТЕРНЯМ (НАПРИКЛАД, ВЕЛОСИПЕДНИМ).

Обов'язком користувача є не лише систематичне виконання зазначених вище процедур регулювання та обслуговування, але й негайне звернення для ремонту всіх інших пошкоджень коляски. Пошкодження гальмівного механізму, регулювання спинки та ходової частини (вісі, колеса) слід довіряти тільки авторизованому сервісу.

Інструменти, пристрої та матеріали для полегшення регулювання та обслуговування:

- насос (додається до коляски)
- манометр
- шестигранний ключ "5" і "6"

6. Інструкція з використання

Нижче наведено основні правила правильного та безпечного використання коляски.

6.1. Правила безпеки

В кожному випадку, щоб забезпечити максимальну безпеку, необхідно суворо дотримуватися нижчеперелічених правил:

- не залишайте коляску з пацієнтом (або без нього) поблизу відкритого вогню та не підносите до неї джерела вогню
- під час використання коляски руки повинні знаходитись на безпечній відстані від коліс, оскільки обертові колеса або гальма можуть спричинити травми
- зупинену коляску з пацієнтом необхідно зафіксувати ножним гальмом і тримати в зоні видимості та досяжності опікуна
- суворо заборонено залишати коляску з пацієнтом на похилій поверхні без нагляду, навіть при ввімкненому гальмі. В такому випадку опікун повинен завжди тримати коляску рукою
- заборонено використовувати коляску з ушкодженнями, що не дозволяють її безпечно та правильно використання
- заборонено бігати з коляскою – коляска призначена лише для прогулянок
- заборонено спускатися або підніматися сходами з користувачем у колясці
- не перевантажуйте коляску понад допустиме навантаження – це може призвести до пошкодження, за яке виробник не несе відповідальності
- для пацієнтів, які потребують використання ременів безпеки, їх завжди слід застібати
- не кладіть важкі предмети в кишеню на спинці коляски, оскільки це може призвести до втрати стабільності

Перед кожним використанням коляски необхідно:

- перевірити тиск у шинах
- перевірити ефективність роботи гальма
- переконавшись, що елементи (8) і (9) (Рис. 1), які захищають коляску від самовільного складання, знаходяться у правильному положенні (Розділ 5. 1)
- встановити відповідний кут нахилу задньої спинки (4) (Рис. 1)
- встановити відповідний кут нахилу підніжки (7) (Рис. 1)
- після розміщення пацієнта в колясці встановити бар'єрку для рук (3) (Рис. 1)
- перевірити фіксацію коліс – ковпачки або фіксуючі механізми (12) (Рис. 1)

- налаштувати додаткові елементи
- відрегулювати довжину стегнового ремня і ремня безпеки відповідно до потреб пацієнта
- на потрібній висоті розташувати підголівник або стабілізуючі бічні підпори
- у відповідному місці закріпити інші спеціальні елементи, якщо коляска оснащена ними

6.2. Оцінка правильної роботи основних механізмів і вузлів коляски та методи оцінки зносу частин, що потребують заміни

6.2.1. Механізми та вузли

1. Механізм ножного (стоячного) гальма

Механізм гальма працює правильно, якщо після натискання ногою на стрижень гальма задні гальмівні колодки (14) (Рис. 1) легко притискаються до шини, а передні гальмівні колодки (13) (Рис. 1) чітко натискають на шину, гальмуючи колеса. Включення та відключення повинні відбуватися плавно, без заїдань і тертя.

2. Механізм ручного гальма (якщо коляска його має)

Механізм ручного гальма працює правильно, якщо при натисканні на важіль (16) (Рис. 1) задні колеса гальмують одночасно і з однаковою ефективністю. Після відпускання важеля колеса повинні вільно обертатися.

3. Механізм регулювання нахилу спинки

Механізм фіксації положення спинки працює правильно, якщо при регулюванні кута нахилу на всьому його діапазоні не відбувається заклинювання важеля механізму, а спинка під впливом тиску спини користувача залишається у встановленому положенні. **Рекомендується налаштувати механізм так, щоб спинка дещо поступалася під впливом дуже сильних і динамічних ударів спини пацієнта.**

4. Механізм регулювання нахилу підніжки

Механізм фіксації кута нахилу підніжки працює правильно, якщо кут нахилу можна зафіксувати без труднощів і заїдань.

5. Ходова частина

Ходова частина коляски включає:

- передню вісь
- задню вісь
- систему підвіски задньої осі
- гальмівну систему
- колеса
- Перевірка:
 - осі мають бути рівними, а їхні ковзаючі кінці не повинні мати слідів зносу та пошкоджень
 - різьби або канавки, що утримує ковпак колеса
 - у системі підвіски задньої осі обидві ресорні пружини повинні працювати однаково
 - гальмівна система повинна працювати належним чином
 - правильно закріплені колеса не повинні мати надмірних осьових або бокових люфтів



УВАГА!

ДОПУСТИМИЙ ОСЬОВИЙ ЛЮФТ КОЛЕСА, ВСТАНОВЛЕНОГО НА СТАЦІОНАРНІЙ ОСІ, НЕ ПОВИНЕН ПЕРЕВИЩУВАТИ 3 ММ, ДОПУСТИМИЙ БІЧНИЙ ВІДХИЛ, ВІМІРЯНИЙ НА НАЙБІЛЬШОМУ РАДІУСІ КОЛЕСА, НЕ ПОВИНЕН ПЕРЕВИЩУВАТИ 6 ММ. У ВИПАДКУ ПОВОРОТНИХ ПЕРЕДНІХ КОЛІС ВІДЧУТНІ ЛЮФТИ НА ЇХ ОСЯХ ПОТРЕБУЮТЬ ПІДТЯГУВАННЯ ГАЙКИ НА ЇХ ОСЯХ АБО РЕМОНТУ.

6. Бар'єрка для рук
Бар'єрка вважається правильно встановленою, якщо обидва латунні фіксатори виступають з отворів у рамі. Під час руху руки пацієнта не повинні наближатися до обертових коліс (див. підрозділ ПРАВИЛА БЕЗПЕКИ, стор. 15).

6.2.2. Частини

1. Гальмівні колодки ногого (стояночного) гальма
Наявність 4 гальмівних колодок є необхідною умовою правильної роботи гальма та безпеки користувача і супроводжуючої особи. Заміні або поповненню підлягають колодки, які загублені, мають явні тріщини або зношені до такої міри, що оголюється сталевий стрижень під колодкою.
2. Гальмівні колодки ногого гальма (якщо коляска його має)
Зношені колодки на гальмівних щічках вимагають заміни гальма.
3. Шини
 - на боках шин не повинно бути постійних деформацій у вигляді випуклостей
 - протектор шин повинен мати видимий малюнок.
4. Клапани (вентилі)
Догляд за клапанами є важливим для безпеки користувача, комфорту та довговічності колеса. Тому під час кожної перевірки тиску в шинах і після заміни шини або камери зверніть увагу на:
 - правильність розташування вентиля відносно обода (вентиль не повинен бути нахилений, оскільки використання коляски з нахиленим вентилям призводить до швидкого зносу камери)
 - фіксацію вентиля кришкою (експлуатація коляски без кришок на вентиля спричиняє їх передчасний знос).
5. Обід, втулки та спиці коліс
Обід колеса має бути рівним і без відколів у місці контакту з шиною. Підшипники у втулках коліс повинні бути справними та правильно встановленими. Спиці або обід не повинні бути тріснутими або деформованими.
6. Осі – (Розділ 6.2.1)
7. Пружини
Коляски COMFORT оснащені ресорними пружинами та пружинами для стабілізації сидіння.
 - Ресорні пружини: У разі тріщини однієї з пружин рекомендується замінити весь комплект ресорних пружин.
 - Пружини для стабілізації сидіння: Пружини, які тріснули або втратили здатність утримувати сидіння в основному положенні, слід замінити.
8. Підпора підніжки
Підпора підніжки не повинна бути деформованою.

6.3. Правила правильної експлуатації

Дотримання наведених нижче правил використання коляски продовжить її термін служби та забезпечить необхідний комфорт для користувача.

6.3.1. Загальні зауваження

- коляски COMFORT слід використовувати виключно за призначенням
- завжди підтримуйте правильний тиск у шинах

6.3.2. Посадка в коляску

Для користувачів, які не можуть ходити:

- перед тим, як розмістити користувача в колясці, потрібно ввімкнути ножне гальмо і, якщо коляска оснащена бар'єркою для рук, зняти її

Для користувачів, які можуть ходити:

- перед посадкою в коляску слід увімкнути ножне гальмо і, якщо коляска оснащена бар'єркою для рук, зняти її
- опустити підніжку в її найнижче положення, а далі складіть підставку підніжки у положення, паралельне до основи підніжки (Рис. 14a) і (Рис. 14b)



Рис.14a Самостійне вставання



Рис.14b Складання підставки підніжки



УВАГА!

З МЕТОЮ БЕЗПЕКИ КОРИСТУВАЧА ОПКУН ЗАВЖДИ ПОВИНЕН ДОПОМАГАТИ ПРИ ПРОЦЕСІ САМОСТІЙНОГО СІДАННЯ, ВСТАВАННЯ І ТРИМАТИ КОЛЯСКУ, ЩОБ УНИКНУТИ ЇЇ ЗСУВУ АБО ПЕРЕВЕРТАННЯ.

6.3.3. Перебування в колясці

- відрегулюйте кут нахилу спинки відповідно до потреб користувача
- відрегулюйте кут нахилу підніжки відповідно до потреб користувача
- встановіть відповідну довжину підніжки, щоб вся стопа була підтримана підставкою підніжки
- підтримуйте чистоту оббивки. Систематично видаляйте всі забруднення та плями, а у разі значного забруднення або пошкодження замініть оббивку на нову
- перевозьте пацієнтів в одязі, а при перевезенні дітей, які не повністю одягнені (наприклад, влітку), накрийте оббивку, наприклад, рушником
- для користувачів з проблемами нетримання сечі додатково захистіть сидіння водонепроникною підкладкою або іншим подібним матеріалом

6.3.4. Рух із користувачем і подолання перешкод

- під час прогулянок коляску завжди потрібно тримати за ручку. Не можна відпускати коляску без контролю. Рух коляски без нагляду опікуна може призвести до серйозних травм користувача внаслідок зіткнення з перешкодою або інших непередбачених обставин
- щоб подолати підйом, встановіть коляску передом до підйому і штовхайте її вгору, а не тягніть. Висока динамічна стабільність коляски дозволяє долати невеликі та середні

підйоми з користувачем у сидячому або лежачому положенні. При подоланні великих підйомів (перешкод) користувач повинен сидіти, а опікун повинен попросити допомогу в іншої особи, якщо має сумніви щодо можливості подолати перешкоду самостійно. При спусканні з підйомів слід дотримуватись тих самих правил. Пам'ятайте, що великі вибоїни та нерівності, а також занадто висока швидкість при підйомі або спуску можуть спричинити перекидання коляски

- при русі по ділянках з м'яким ґрунтом (наприклад, сніг, пухкий пісок тощо) бажано тягнути коляску за ручку, а не штовхати
- для повороту коляски на твердому та відносно рівному ґрунті натисніть на ручку, щоб підняти передні колеса, змініть напрямок руху і обережно опустіть колеса (не стосується моделей з поворотними передніми колесами)
- при повороті на м'якому та дуже нерівному ґрунті (коріння, каміння тощо) підніміть задні колеса, змінивши напрямок руху, і обережно опустіть їх
- для подолання перешкод, таких як поодинокі сходинки, пороги, рейки або бордюри, не можна на них наїжджати. Подолати їх можна, попередньо піднявши передні, а потім задні колеса на потрібну висоту (Рис.15)
- при перенесенні коляски з користувачем (наприклад, по сходах, у громадському транспорті тощо) завжди перевіряйте положення захисних елементів (8) і (9) (Рис.1), після чого тримайте коляску за ручку (1) і ручку для перенесення (11)
- ручне гальмо (якщо коляска ним оснащена) призначене для гальмування коляски під час спуску з нахилу. Якщо є блокування, використовуйте його лише на стоянці, одночасно застосовуючи ручне гальмо



Рис. 15 Подолання перешкод



УВАГА!

РУЧНЕ ГАЛЬМО ДОСЯГАЄ ПОВНОЇ ЕФЕКТИВНОСТІ ЛИШЕ ПІСЛЯ ПРИПРАЦЮВАННЯ І КІЛЬКРАЗОВОГО РЕГУЛЮВАННЯ НАТЯГУ ГАЛЬМІВНИХ ТРОСІВ.

6.3.5. Транспортування складеної коляски (без користувача):

- при перенесенні складеної коляски (без користувача) слід тримати коляску за підлокітники (6), ніжки коляски (2) або ручку для перенесення (11) (Рис.1)
- при транспортуванні складеної коляски з демонтованими колесами в моделях, обладнаних накрученими ковпаками, рекомендується після зняття коліс накрутити ковпаки на кінці осей. Це запобігає випадковим травмам і пошкодженням транспортного засобу

7. Транспортування пацієнта в транспортних засобах (стосується лише версії TRIP)



УВАГА!

СТОСУЄТЬСЯ ЛИШЕ КОЛЯСКИ COMFORT У ВЕРСІЇ TRIP. КОЛЯСКА COMFORT ВЕРСІЇ TRIP МАЄ СПЕЦІАЛЬНЕ МАРКУВАННЯ ТА ВИДИМІ ДОДАТКОВІ ЕЛЕМЕНТИ РАМИ ЧЕРВОНОГО І ЖОВТОГО КОЛЬОРІВ.

КОЛЯСКА версії TRIP успішно пройшла динамічний тест відповідно до стандарту ISO 7176-19:2022, який визначає вимоги до конструкції та експлуатаційних характеристик, а також методи випробувань інвалідних колясок, призначених для використання як сидіння в транспортних засобах.



УВАГА!

МАКСИМАЛЬНА ВАГА ПАЦІЄНТА, ЯКОГО ПЕРЕВОЗЯТЬ У КОЛЯСЦІ COMFORT ВЕРСІЇ TRIP, ЗАКРІПЛЕНІЙ У ТРАНСПОРТНОМУ ЗАСОБІ, СТАНОВИТЬ:

МОДЕЛЬ [3] типу TRIP — 50 [кг]

МОДЕЛЬ [4] типу TRIP — 50 [кг]

МОДЕЛЬ [5] типу TRIP — 50 [кг]

МОДЕЛЬ [6] типу TRIP — 75 [кг]

МОДЕЛЬ [6+] типу TRIP — 75 [кг]

МОДЕЛЬ [7] типу TRIP — 90 [кг]



УВАГА!

ЯКЩО БУДЬ-ЯКИЙ З НАВЕДЕНИХ НИЖЧЕ ПУНКТИВ БУДЕ ПРОІГНОРОВАНО, КОРИСТУВАЧ КОЛЯСКИ МОЖЕ ЗАЗНАТИ СМЕРТЕЛЬНИХ АБО СЕРЬОЗНИХ ТІЛЕСНИХ УШКОДЖЕНЬ.



УВАГА!

ВИРОБНИК РЕАБІЛІТАЦІЙНОГО ОБЛАДНАННЯ COMFORT SP Z O.O. НЕ НЕСЕ ВІДПОВІДАЛЬНОСТІ ЗА ТІЛЕСНІ УШКОДЖЕННЯ, ЯКІ ВИНИКЛИ ПІД ЧАС ДТП, У ЯКОМУ ПАЦІЄНТ ВИКОРИСТОВУВАВ КОЛЯСКУ COMFORT ВЕРСІЇ TRIP.



УВАГА!

НАВІТЬ У РАЗІ ПРАВИЛЬНОГО ВИКОРИСТАННЯ КОЛЯСКИ ПІД ЧАС ПЕРЕВЕЗЕННЯ ПАСАЖИРА В АВТОМОБІЛІ, СИСТЕМИ БЕЗПЕКИ ЗДАТНІ ЛИШЕ МІНІМІЗУВАТИ РИЗИК ТІЛЕСНИХ УШКОДЖЕНЬ ПІД ЧАС ДТП.



УВАГА!

БЕЗПЕКА ПАСАЖИРА В КОЛЯСЦІ ЗАЛЕЖИТЬ У ВЕЛИЧЕЗНІЙ МІРІ ВІД ОСОБИ, ВІДПОВІДАЛЬНОЇ ЗА ТРАНСПОРТУВАННЯ ТА ЗАКРІПЛЕННЯ КОЛЯСКИ. НЕОБХІДНО ПРИДІЛИТИ ОСОБЛИВУ УВАГУ ТОМУ, ЧИ ПРОЙШЛА ЦЯ ОСОБА НАВЧАННЯ ПРАВИЛАМ І НОРМАМ, ЩО СТОСУЮТЬСЯ ЗАКРІПЛЕННЯ ІНВАЛІДНИХ КОЛЯСОК У ТРАНСПОРТНОМУ ЗАСОБІ, ТА ЧИ ДОТРИМУЄТЬСЯ ВОНА ЦИХ ПРАВИЛ.



УВАГА!

ЗАБОРОНЕНО ВНОСИТИ ЗМІНИ В КОНСТРУКЦІЮ КОЛЯСКИ, ОСОБЛИВО ЇЇ ТРАНСПОРТНИХ РУЧОК.



УВАГА!

ДТП З УЧАСТЮ КОЛЯСКИ COMFORT TRIP МОЖЕ СПРИЧИНИТИ ПОШКОДЖЕННЯ ЇЇ КОНСТРУКЦІЇ. ПЕРЕД ПОВТОРНИМ ВИКОРИСТАННЯМ КОЛЯСКИ ПІСЛЯ ДТП ЇЇ НЕОБХІДНО ПЕРЕВІРИТИ В СЕРВІСІ ВИРОБНИКА.



УВАГА!

КОЛЯСКА COMFORT TRIP, ВСТАНОВЛЕНА В ТРАНСПОРТНОМУ ЗАСОБІ, ПРИСТОСОВАНОМУ ДЛЯ ПЕРЕВЕЗЕННЯ ОСІБ З ІНВАЛІДНІСТЮ, НЕ ЗАБЕЗПЕЧУЄ ТАКОГО Ж РІВНЯ БЕЗПЕКИ, ЯК СИДІННЯ, ЗАКРІПЛЕНІ НА ПОСТІЙНО. ЯКЩО СТАН ПАЦІЄНТА ДОЗВОЛЯЄ ЙОГО ПЕРЕСАДЖЕННЯ НА АВТОМОБІЛЬНЕ СИДІННЯ, РЕКОМЕНДУЄТЬСЯ ЗРОБИТИ ЦЕ.

Якщо користувач повинен бути перевезений у транспортному засобі у колясці COMFORT версії TRIP, необхідно обов'язково дотримуватися таких пунктів:

7.1. Зауваження щодо транспортного засобу

- автомобіль повинен бути пристосований для перевезення пасажирів у інвалідних колясках
- транспортний засіб повинен бути обладнаний спеціальними точками кріплення
- коляска підходить для використання в транспортних засобах і відповідає вимогам до експлуатаційних характеристик для перевезення коляски, розташованої передом у напрямку руху. Її використання в інших положеннях у транспортному засобі не було досліджене та є неприпустимим

7.2. Підготовка коляски Comfort версії TRIP та користувача до розміщення в транспортному засобі

- встановіть систему безпеки TRIP (Рис. 16). Перемістіть трубу (2) під сидінням коляски через точки, позначені на рамі жовтим кольором. Потім закріпіть її за допомогою
- кріплень (1) (Рис. 16), вставивши їх у жовті гнізда на рамі коляски (Рис. 17, позиція 2)
- кріплення (1) слід вставляти в гнізда у два етапи (на кожному етапі натискаючи на блокувальні штирі), поки зелене позначення на кріпленні не з'явиться ззаду гнізда (ближче до задньої частини коляски)



Рис. 16 Система безпеки TRIP



Рис. 17 Місце встановлення системи безпеки сидіння (2)

- спинку сидіння слід встановити під прямим кутом до основи сидіння коляски
- бічні подушки та підлокітники на сидінні слід зняти під час закріплення в транспортному засобі, оскільки вони заважають правильному закріпленню пасажирів ременями безпеки
- необхідно демонтувати аксесуари коляски, такі як: столик, сумку під коляскою, сумку на ручці, відвідні ремені, стабілізуючі ремені для тазу - стегнові ремені, козирок, підпори для попереку, бічні подушки. Ці аксесуари повинні бути закріплені в транспортному засобі під час поїздки, щоб уникнути їх викидання та пошкоджень для пасажирів у разі зіткнення
- необхідно закріпити пацієнта чотириточковими стабілізуючими ременями, які входять до комплекту коляски
- обов'язково зафіксувати ноги пацієнта гомілковими ременями, які є в комплекті коляски COMFORT версії TRIP

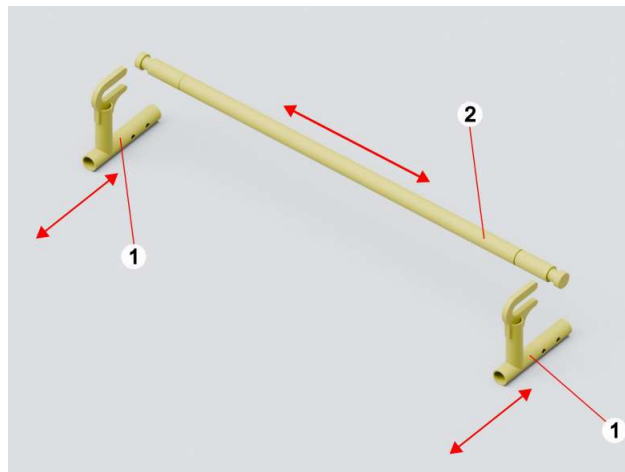
7.3. Закріплення коляски COMFORT версії TRIP у транспортному засобі

- після розміщення коляски в транспортному засобі її слід зафіксувати стоянковим гальмом (див. пункт 5.9)
- навколо коляски з користувачем слід залишити вільний простір — спереду щонайменше 65 см, а ззаду щонайменше 40 см
- коляску необхідно закріпити передом у напрямку руху (Рис.18а) за допомогою 4-точкових ременів для кріплення інвалідної коляски до конструкції транспортного засобу, які є в комплекті транспортного засобу. Система кріплення повинна відповідати вимогам стандарту ISO 10542 або SAE J2249



Рис. 18а Правильне закріплення коляски з пацієнтом у транспортному засобі



Рис. 18b Неправильне закріплення коляски з пацієнтом у транспортному засобі

- 4-точкові ремені для кріплення коляски до конструкції транспортного засобу повинні бути щільно натягнуті та зафіксовані відповідно до інструкцій виробника цих ременів
- точки кріплення 4-точкових ременів для фіксації коляски до конструкції транспортного засобу розташовані на колясці в місцях, позначених червоним кольором (Рис. 17),
- символ (1), а також піктограмою (Рис. 24)



Рис. 17 Точки кріплення ременів коляски у транспортному засобі (1)

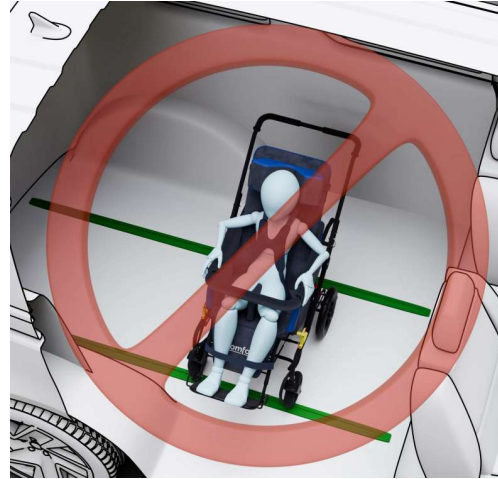

УВАГА!

КОРИСТУВАЧ У КОЛЯСЦІ ОBOB'ЯЗKОВО ПОВИНЕН БУТИ ПРИСТЕБНУТИЙ ТАЗО-ПЛЕЧОВИМ РЕМЕНЕМ, ЩО Є В КОМПЛЕКТАЦІЇ ТРАНСПОРТНОГО ЗАСОБУ.

- тазо-плечовий ремінь повинен бути розміщений поперек передньої частини тазу (Рис. 19с) так, щоб кут тазового ремня знаходився в межах бажаної зони 30°–75° відносно горизонталі (Рис. 19а і Рис. 19b)
- рекомендується встановлювати тазовий ремінь під найбільшим можливим кутом відносно поверхні



Рис. 19а Зона розташування тазового ременя
Вид збоку



Рис. 19б Зона тазового ременя
Вид ззаду

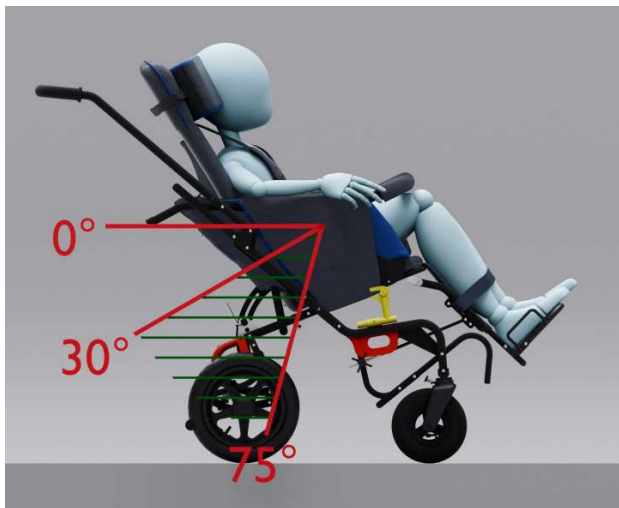

Рис. 19с Розташування тазо-плечового ременя



УВАГА!

ЧАСТИНА ТАЗОВОГО РЕМЕНЯ ПОВИННА МАТИ ПОВНИЙ КОНТАКТ ІЗ ПЕРЕДНЬОЮ ЧАСТИНОЮ ТІЛА БЛИЗЬКО БІЛЯ КУЛЬШОВИХ СУГЛОБІВ (РИС. 19с).

- частина плечового ременя повинна проходити над плечем і поперек грудної клітки (Рис. 20a і 20b)



Рис. 20a Правильне закріплення тазо-плечового ременя – вид спереду



Рис. 20b Правильне закріплення тазо-плечового ременя – вид збоку

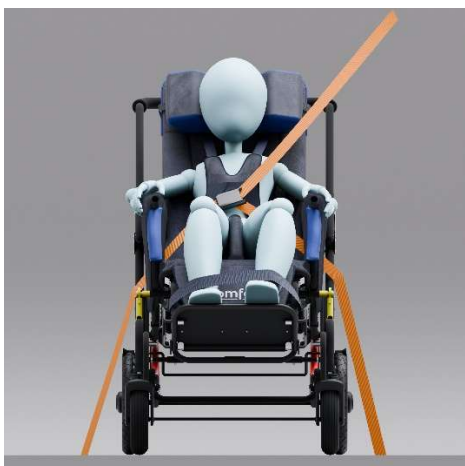

Рис. 20c Неправильне закріплення тазо-плечового ременя – вид спереду



Рис. 20d Неправильне закріплення тазо-плечового ременя – вид збоку

- частини тазового та плечового ременя не повинні віддалятися від тіла через елементи або частини коляски, такі як бічні підлокітники або колеса (Рис. 20c і 20d)
- тазо-плечовий ремінь слід затягнути якомога щільніше, забезпечуючи при цьому комфорт користувачу
- під час використання тазовий та плечовий ремені не повинні бути перекрученими
- правильне розташування 4-точкових ременів та тазо-плечового ременя показано на Рис. 23

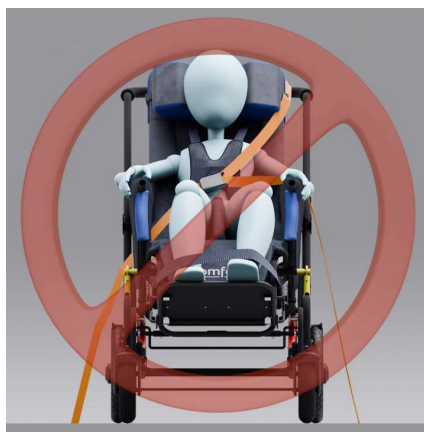

Рис. 23 Розташування 4-точкових ременів і тазо-плечового ременя



УВАГА!

РЕМЕНІ, ВСТАНОВЛЕНІ В КОЛЯСЦІ, НЕ ЗАБЕЗПЕЧУЮТЬ ЗАХИСТУ ПАЦІЄНТА ПІД ЧАС ДТП. ПРИСТЕБУВАННЯ ПАСАЖИРА ЧОТИРИТОЧКОВИМИ РЕМЕНЯМИ КОЛЯСКИ СЛУЖИТЬ ЛИШЕ ДЛЯ СТАБІЛІЗАЦІЇ ПАЦІЄНТА В КОЛЯСЦІ..

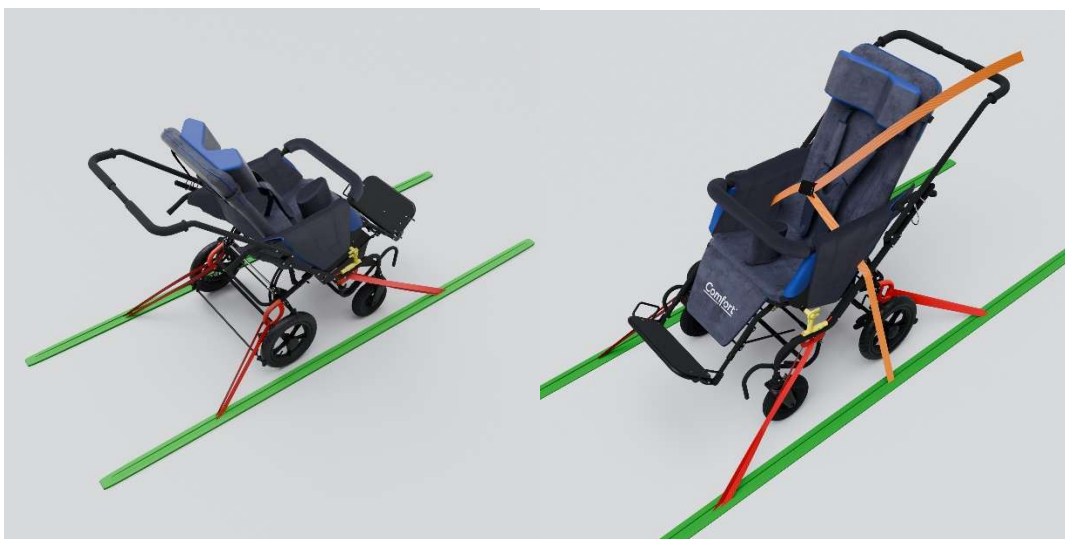
7.4. Маркування

- точки кріплення додатково позначені етикеткою (Рис. 24).



Рис. 24 Позначення місць для кріплення захисних ременів

- на рамі коляски додатково розміщено піктограму, що інформує про необхідність пристібання тазо-плечового ременя (Рис. 25).



Рис. 25 Інформація про вимогу пристібання тазо-плечового ременя

8. Залишковий ризик

Фізичні загрози:

- можуть виникати через перевантаження коляски та недотримання правил безпеки при її використанні – запобігання описано в (Розділі 1) і (Розділі 6.3)
- можуть виникати через особливо екстремальні дії пацієнта, наприклад, сильну динаміку рухів тіла, пов'язану з посиленням симптомів хвороби (опікун, знаючи про таку поведінку пацієнта, не повинен залишати його в колясці без належного нагляду або використання відповідних засобів безпеки).



УВАГА!

СЛІД ЗВЕРТАТИ ОСОБЛИВУ УВАГУ НА БЕЗПЕЧНУ ВІДСТАНЬ РУК ВІД ОБЕРТОВИХ КОЛІС ТА ГАЛЬМ, ЩО ПРАЦЮЮТЬ З НИМИ, ОСКІЛЬКИ ЦЕ МОЖЕ ПРИЗВЕСТИ ДО ТРАВМ.

Біологічні загрози:

- можуть виникати через недостатній догляд за чистотою оббивки коляски та її аксесуарів – запобігання – (Розділ 6.3)

Пожежні загрози:

- можуть виникати через займання оббивки коляски від відкритого вогню. Призначення коляски та середовище її використання не передбачають такого ризику. У зв'язку з цим оббивка коляски лише частково відповідає вимогам до вогнестійкості, тобто вона відповідає вимогам до запалення від тліючого сигарети, але не відповідає вимогам до запалення від джерела відкритого вогню
- з огляду на це слід уникати контакту коляски з джерелом відкритого вогню – (Розділ 6.3)

9. Сервіс

Зобов'язання продавця за гарантією вказані в **ГАРАНТІЙНІЙ КАРТІ**, що додається до коляски. Умовою правильної роботи коляски є її використання лише в неушкодженому стані. У разі пошкодження коляски слід негайно звернутися до авторизованого сервісу. Самостійне виконання ремонту неприпустиме, інакше виробник не несе відповідальності за безпеку пацієнта.

Перелік механізмів, вузлів і частин, ремонт яких слід доручати авторизованому сервісу (необхідно для збереження **ГАРАНТІЇ**):

- механізм ножного і ручного гальма
- механізм регулювання спинки
- механізм регулювання нахилу підніжки
- бар'єрка для рук
- зігнуті або тріснуті елементи рами коляски
- осі коліс
- обід колеса в комплекті з маточиною і підшипником
- ремені безпеки
- ресорні пружини

Ремонт або заміну шини та камери рекомендується виконувати у спеціалізованих сервісах.

1. Перелік вузлів і частин, які можуть бути зняті та надіслані до авторизованого СЕРВІСУ:

- колеса в зборі
- обід колеса в комплекті з маточиною і підшипниками
- ковпак колеса
- верхня знімна оббивка
- підголівник, клин, захисні накладки на оббивку тощо
- пружини на оббивці і гальмах

- підставка підніжки
- підніжка
- тертьові накладки ножного гальма
- регулятори та застібки ременів безпеки

2. Рекомендується негайно передати коляску в ремонт до авторизованого сервісу, якщо, незважаючи на ремонти та регулярне виконання всіх дій, пов'язаних з (Розд. 5.15), вона залишається несправною.

3. Виробник має в наявності всі деталі, необхідні для ремонту колясок COMFORT, і надсилає їх за запитом клієнта на зазначену адресу.

10. Авторизований сервісний центр у Польщі

Wytwórnia Sprzętu Rehabilitacyjnego COMFORT Sp. z o.o.
 ul. Głazowa 43, 60-116 Poznań
 tel. +48 61 863 85 61
 biuro@comfort-reha.pl
 www.comfort-reha.pl

11. Термін служби виробу

Згідно із Законом про відшкодування, строк використання коляски становить:

- 3 роки — для осіб неповнолітніх,
- 4 роки — для осіб повнолітніх.

Після цього періоду можна подати заявку на замовлення нової коляски.

Ми рекомендуємо провести платний технічний огляд коляски в сервісному центрі одразу після закінчення строку її використання.

12. Зберігання, транспортування та розпакування

У разі необхідності відправки коляски на ремонт, складену коляску слід упакувати в поліетиленовий пакет із додатковим захистом з пухирчастої плівки та в коробку, в якій вона була доставлена клієнту. На осі потрібно надіти колеса та закріпити їх ковпаками. Коробку слід обклеїти клейкою стрічкою. У зв'язку з цим слід зберігати коробку та поліетиленовий пакет принаймні протягом гарантійного періоду. Після розпакування коляски необхідно видалити пластикові затискачі, що фіксують раму коляски, і упаковку з документами.



УВАГА!

ЗНЯТИ ЗАТИСКИ (НАЙКРАЩЕ РОЗРІЗАНІ) І ПОЛІЕТИЛЕНОВІ ПАКЕТИ СЛІД БЕЗУМОВНО ЗБЕРІГАТИ ПОДАЛІ ВІД ДІТЕЙ, ОСКІЛЬКИ ВОНИ МОЖУТЬ СТАНОВИТИ СЕРЙОЗНУ НЕБЕЗПЕКУ (МОЖЛИВІСТЬ ЗАТЯГНЕННЯ ЗАТИСКУ НА ШИЇ, КІНЦІВКАХ АБО НАДЯГАННЯ ПАКЕТА НА ГОЛОВУ).

У разі необхідності зберігання і/або транспортування більшої кількості колясок слід використовувати коробки виробника. Допускається укладання коробок у два яруси.

13. Утилізація зношеної коляски

Зношену коляску, непридатну для подальшого використання та можливої ремонту, слід:

13.1. Утилізувати самостійно:

- демонтувати додаткові елементи та оббивку
- оббивні частини замочити на мінімум 12 годин у сильному миючому засобі, після висушування продезінфікувати за допомогою загальнодоступних засобів, наприклад, лізолу
- після виконання зазначеного оббивку та інші неметалеві частини включити до побутових відходів, а металеві частини коляски здати в найближчий пункт прийому металобрухту

13.2. Утилізувати через виробника:

- надіслати коляску виробнику за рахунок користувача
- до відправлення додати заяву користувача коляски з такими даними:
 - декларація про передачу коляски на утилізацію,
 - інформація про заводський номер коляски (вибитий на правій направляючій механізму регулювання нахилу спинки та вказаний у ГАРАНТІЙНІЙ КАРТІ), із зазначенням дати та підписом особи, яка передає коляску,
 - вартість утилізації, виконаної виробником, становить 240 злотих (з ПДВ), 195 злотих (без ПДВ).

14. Дії у разі медичного інциденту

У разі серйозного медичного інциденту, пов'язаного з коляскою COMFORT, слід повідомити про це Виробника та Управління реєстрації лікарських засобів, медичних виробів і біоцидних продуктів.

Серйозний інцидент означає, що він безпосередньо або опосередковано призвів, міг призвести або може призвести до:

- смерті пацієнта, користувача або іншої особи
- тимчасового або постійного серйозного погіршення здоров'я пацієнта, користувача або іншої особи
- серйозної загрози громадському здоров'ю.

Розроблено: травень 2002

Оновлено: червень 2024

Надруковано: червень 2024